

← PARA PORTAS ABRINDO ATÉ 90°, UTILIZAR 190mm
batente ← (para portas que abrem mais que 90°, alinhar o batente à 170mm)

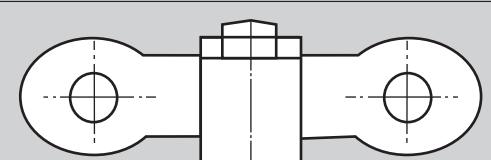

BATENTE
PORTA

A Mola Hidráulica COIMBRA é projetada e construída para fechar a porta delicadamente, de acordo com a sua vontade. Possui três regulagens, permitindo ajustes de força, velocidade e velocidade final de fechamento.

▣ **IMPORTANTE:** toda Mola Hidráulica COIMBRA é montada para ser instalada à direita da dobradiça (fig. 1.1 - instalação 1 - e Fig. 1.2). Isso não significa que se ela tiver que ser instalada à esquerda da dobradiça haverá problemas em seu funcionamento; basta seguir as instruções da folha (instalação 2).

INSTALAÇÃO 1 (à direita da dobradiça da porta)

- 1º- Verificar se a mola será instalada à direita ou à esquerda da dobradiça da porta; se for à direita prossiga, caso contrário, usar o verso desta folha (instalação 2);
- 2º- Colocar este molde alinhado com o batente onde a mola será instalada (fig. 1.2); marque os furos dos 6 parafusos com um objeto pontiagudo fazendo com que você tenha noção exata do local onde devem ser feitas as furações na porta e no batente;
- 3º- Retire o molde de papel da porta e instale a mola observando as posições do braço para velocidade final de fechamento (fig. 1.3);
- 4º- Com auxílio da chave, dê 2 ou 3 dentes de pressão na roda dentada e prenda-a com a trava (fig. 1.4).

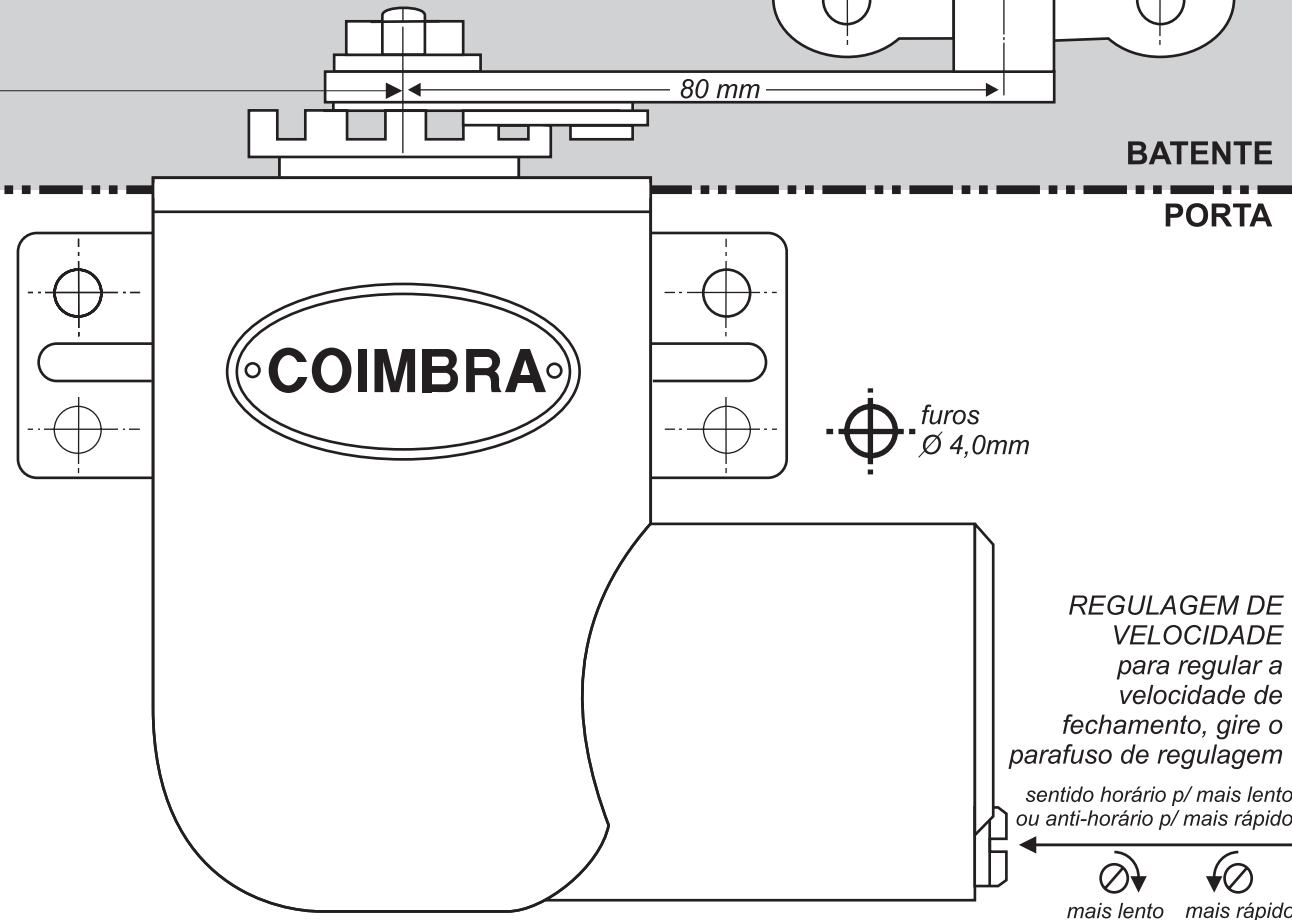
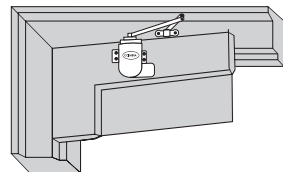

fig 1.1

INSTALAÇÃO 1



instalação da mola à direita da dobradiça (utilizar esta folha)

INSTALAÇÃO 2

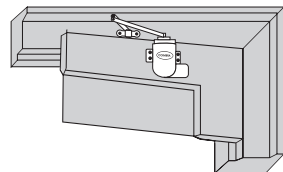

instalação da mola à esquerda da dobradiça (utilizar folha 2)

fig 1.2 FURAÇÃO

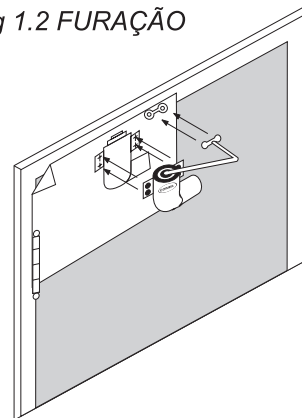

fig 1.3 - VELOCIDADE FINAL FECHAMENTO

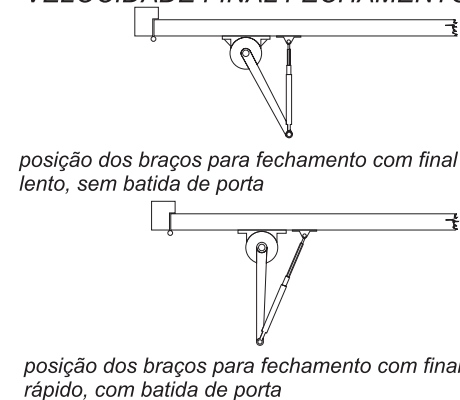
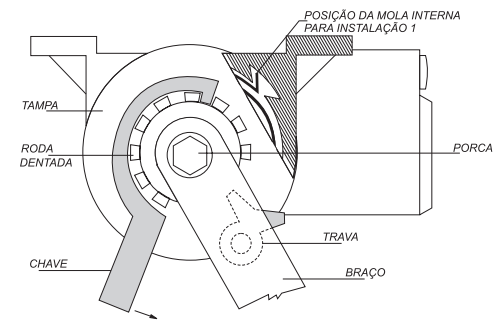
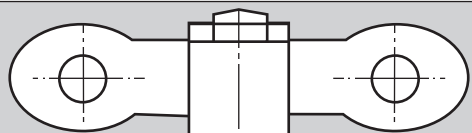

fig 1.4 - REGULAGEM DE FORÇA



para dar mais força na mola, gire a roda dentada dando mais pressão

INSTALAÇÃO 2



80 mm

PARA PORTAS ABRINDO ATÉ 90°, UTILIZAR 190mm

(para portas que abrem mais que 90°, utilizar 170mm)

BATENTE

PORTA

fig 2.1 - INVERSÃO MOLLA INTERNA

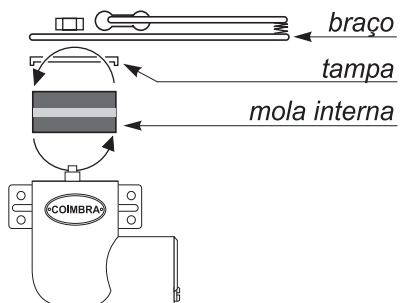
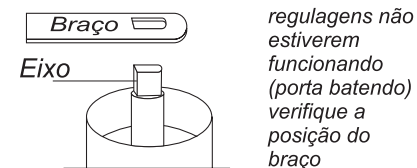

fig 2.2 - POSIÇÃO DO BRAÇO



Encaixar lado reto c/ lado reto e curvo c/ curvo.

fig 2.3 FURAÇÃO

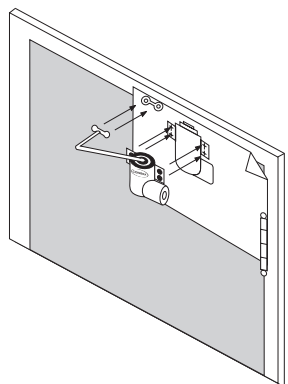

fig 2.4 - VELOCIDADE FINAL FECHAMENTO

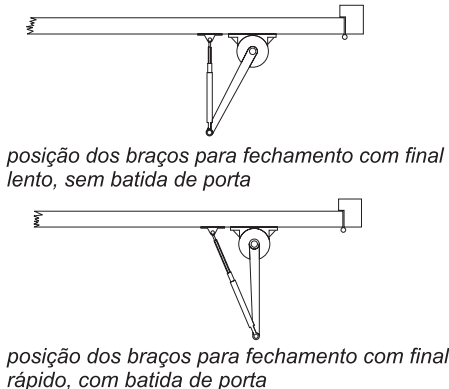
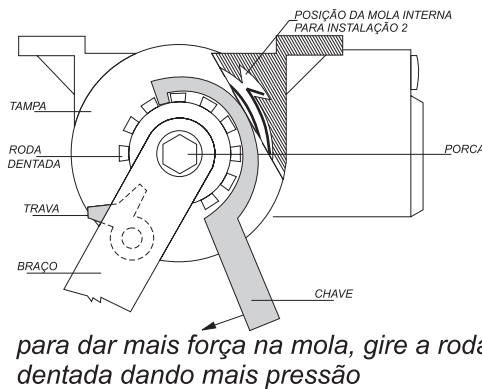

fig 2.5 - REGULAGEM DE FORÇA



REGULAGEM DE VELOCIDADE

para regular a velocidade de fechamento, gire o parafuso de regulagem

sentido horário p/ mais lento ou anti-horário p/ mais rápido

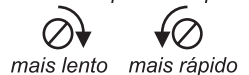

INSTALAÇÃO 2 (à esquerda da dobradiça da porta)

- 1º- Para instalar a mola à esquerda da dobradiça da porta; como este molde demonstra, você terá que inverter a mola de aço interna. Para invertê-la, é necessário retirar o braço, a roda dentada e a tampa; Feito isto, retire a mola interna, recolocando-a na posição invertida; depois, coloque as peças normalmente (fig. 2.1). Importante: recoloca o braço na posição correta, encaixando-o no eixo (fig. 2.2) (Lado reto com lado reto, lado curvo com lado curvo);
- 2º- Colocar este molde alinhado com o batente onde a mola será instalada (fig.2.3); marque os furos dos 6 parafusos com um objeto pontiagudo para que você tenha noção exata do local onde devem ser feitas as furações na porta e no batente;
- 3º- Retire o molde da porta e instale a mola observando as posições do braço para velocidade final de fechamento (fig. 2.4);
- 4º- Com auxílio da chave, dê 2 ou 3 dentes de pressão na roda dentada e prenda-a com a trava (fig.2.5).

INSTALAÇÃO 2

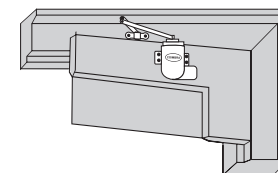

instalação da mola à esquerda da dobradiça (utilizar esta página)

INSTALAÇÃO 1

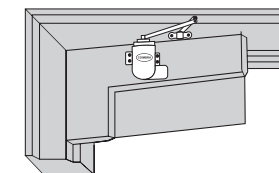

instalação da mola à direita da dobradiça (utilizar página 1)

batente

lado da dobradiça